

电商商家IT系统建设 经验分享

大麦@裂帛集团

裂帛
LIÉBO 裂帛

here.所在



非池中
F C Z
非池中
创意自由

天使之城
ANGELCITIZ

LADY ANGEL

公司概况

LIÈBO 裂帛

here. 所在



裂帛 = 莲塘



F C Z
非池巾
非池巾

天使之城
ANGELCITIZ

LADY ANGEL

公司大事记

2006年，裂帛品牌诞生

2009年位居淘宝女装品牌Top15

2011年双十一销量位列女装类目第一名

2012年在天猫商城周年庆中，销量位列淘宝网第一

2013年并购天使之城、LADY ANGEL，成为电商并购第一案例

2014年与京东、爱奇艺签订15年中国超模时尚真人秀合作

销售渠道

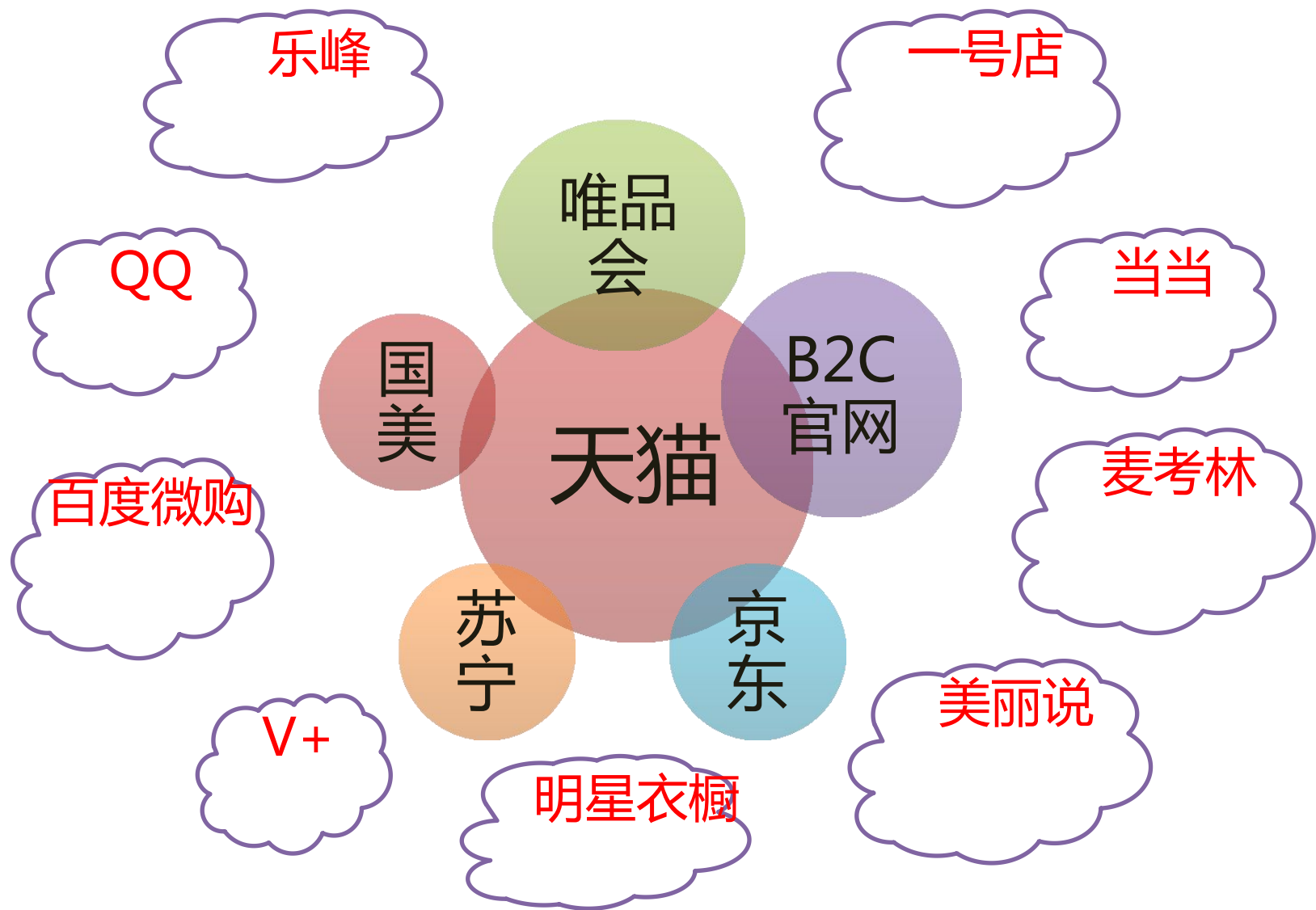

IT解决方案

LIÈBO 裂帛

here. 所在



裂帛 = 绽放



F C Z
非池中
裂帛自由

天使之城
ANGELCITIZ

LADY ANGEL

商家业务系统

网络渠道(淘宝天猫、京东、当当、一号店、唯品会、苏宁易购)

③ 供应商协同

企划 → 设计 → 工艺 → 采购 → 生产

SCM系统 (供应链采购、结算)

入库 → 上架 → 拣货 → 打包 → 交接

ERP系统(OMS+WMS+FMS)

② 商家前端

官网B2C/手机WAP/移动APP/微信服务号/实体店POS系统

CC呼叫中心

CST客服工具

FS财务系统

CRM系统

BI分析

① 商家后端核心ERP系统

② 商家前端营销工具

③ 供应链协同整合平台

系统架构（业务数据示意）

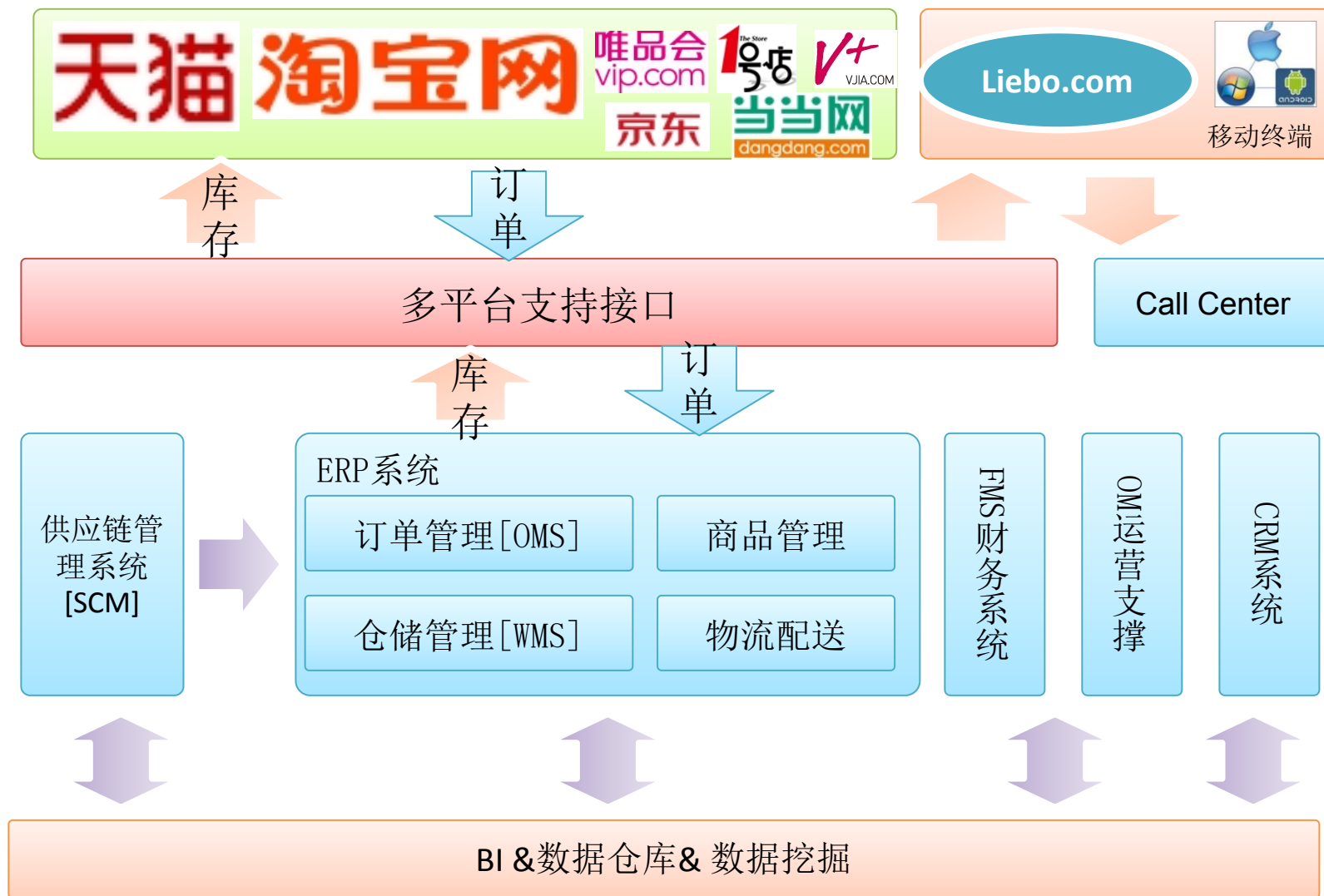

ERP：商家后端核心系统





ERP功能概要

- OMS订单管理
 - 多渠道订单对接，库存上传，确认发货，无漏单
 - 订单自动拆分合并，预售，赠品处理，智选快递
 - 退款拦截，自动审单，手工建单，多级审核
- WMS仓储管理
 - 多级仓储（仓储中心、仓库、库区、货区、货架、货位、虚拟仓库），一品多位/一位多品
 - 流水作业，打单、拣货、摘果播种、二次分拣、扫描、称重、出库交接，PDA收货/补货/拣货/销退上架
 - 多方式盘点，库存跟踪，独占库存，作业跟踪（计件绩效）
- FMS财务管理
 - 多渠道结算模式，多公司财务，
 - 发出商品记账，收入预测，收入确认，自动分类制证
 - 运费/代收货款核算，成本核销，财务审计



ERP库存管理逻辑

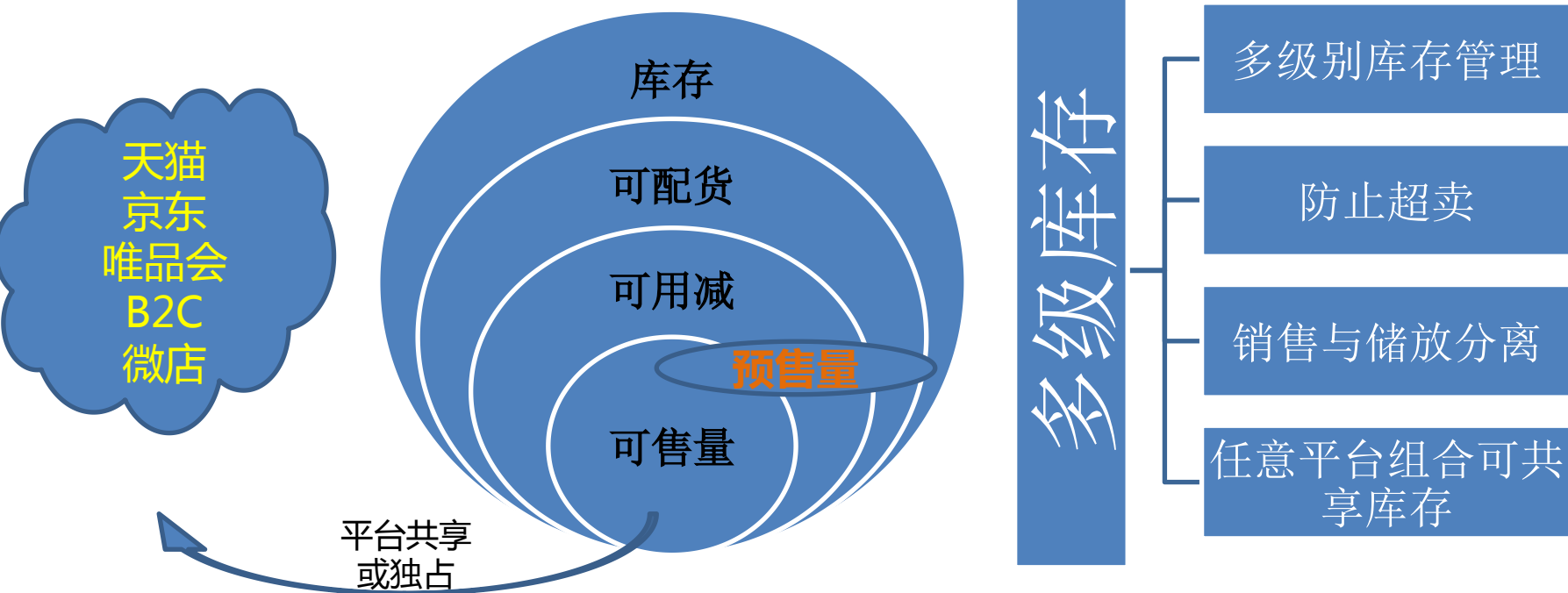



ERP (OMS) 智选快递



选择哪家快递最省、最快、客户好评率高？

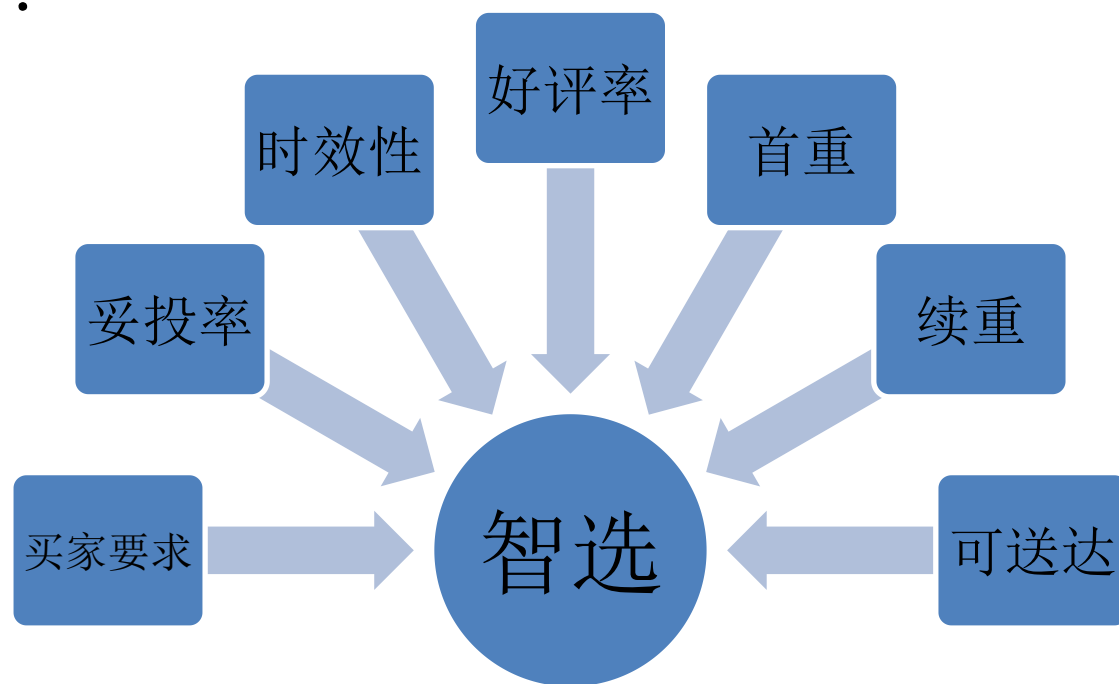



ERP (WMS) 业务流程

预约流程

- ◆ 入库申请
- ◆ 到货拆箱
- ◆ 质检
- ◆ 智选货位
- ◆ 上架

出库流程

- ◆ 分拣规则策略
- ◆ 自动生成拣货单
- ◆ 电子面单
- ◆ 播种式分拣
- ◆ 摘果式分拣
- ◆ PDA拣货
- ◆ 复核
- ◆ 打包
- ◆ 称重
- ◆ 交接

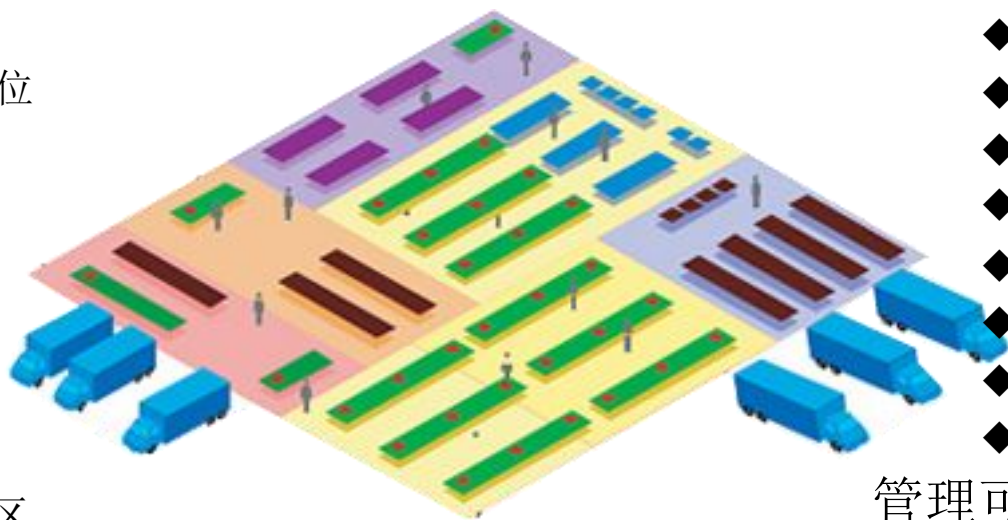

智能仓库

- ◆ 多仓多区
- ◆ 多形式盘点
- ◆ 智能上下架
- ◆ 自动生成补货
- ◆ 货位整理
- ◆ PDA支持
- ◆ 库存分析

包裹拦截

- ◆ 买家申请退货
- ◆ 交接前均可拦截
- ◆ 异常包裹上架

管理可控透明

- ◆ 所有节点记录时效
- ◆ 所有节点详尽日志
- ◆ 统计员工绩效
- ◆ 分析瓶颈节点
- ◆ 优化流程节点
- ◆ 监控报表



ERP (FMS) 财务核算

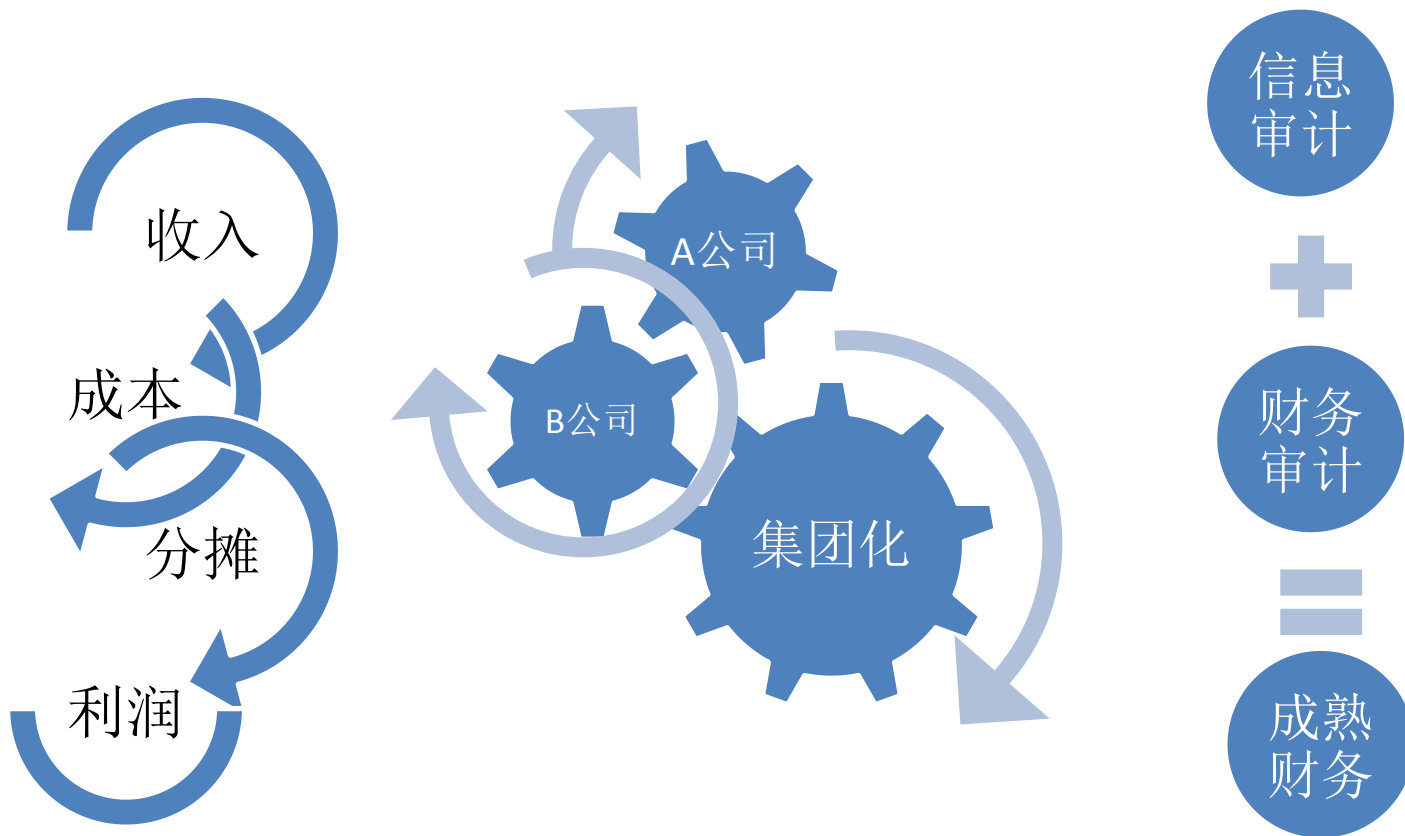

SCM: 供应链管理系统



企划 & 设计



原材料供应商



CMTIFOB加工厂



财务结算



ERP上架销售



物流仓库

SCM功能概要

- 业务全过程管理

- 企划-商品计划-产品设计-开发-研发仓库-工艺-BOM清单-面辅料-原材料-下单-产前准备-大货控制-质检控制-多次入库-财务结算
- 审样、查版、推板、审版、唛架、工艺制造单逐级审批；洗水、缝制、执行标准管理；纸样、裁剪、车缝、二次加工、开发BOM、核价；

- 详尽的数据报表

- 供应链内/外，协作审批，关键时间点；问题发现；
- 阶段统计，进度报表，时间、资金、人力成本；

- 系统扩展

- 数据推送BI系统，使计划精准，支持生产预测，支持快反决策
- 前端对接供应商集成SRM，后端对接ERP商品管理及仓储入库
- 供应商协同竞价、预约入库管理
- 支持虚拟备料（供应商管理面辅料）
- 支持多模式的样衣开发，包括CMT模式、FOB模式、FOBY模式、ODM模式及外购样衣模式
- 电商独有：设计选款、企划选衣、网上测试（分析下单）
- 财务处理：多品牌多公司多次入库多次结算，加权成本

BI：企业数据的BI分析

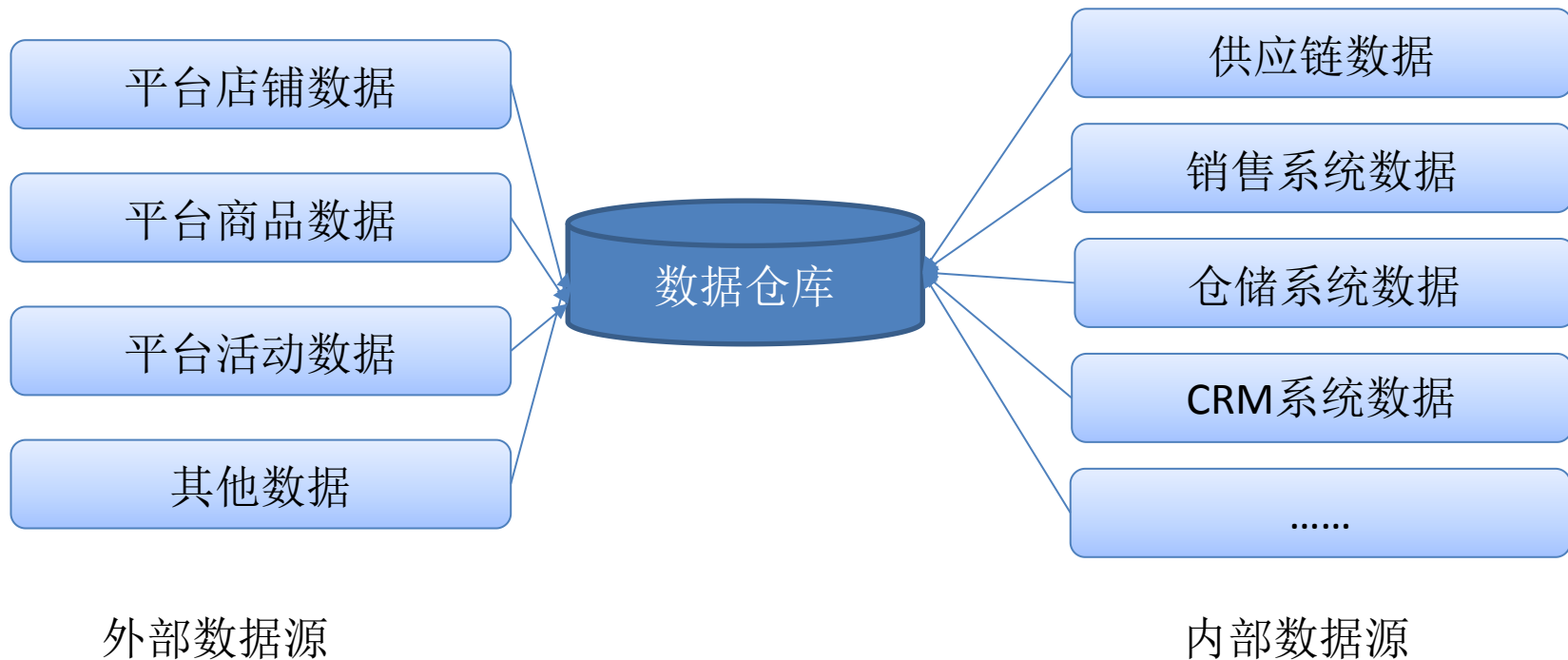

BI功能概要

- 销售分析
 - 以渠道/店铺/品牌/品类/产品等多维度分析销售情况&趋势；
 - 某段时间内畅销/滞销的产品是哪些，哪些没有达到预期；
- 库存分析
 - 根据产品的年份/季节/品牌/品类等多个维度观察当前库存情况；
 - 结合销售走势，提醒如何补货/促销；
- 产品（问题）分析
 - 根据产品退换货数据，分析产品问题；
 - 问题归类：面料、工艺、尺码、渠道、退换货率走势
- 活动管理
 - 活动选款/定价/排期，活动中页面监控，各款销售及库存情况；
 - 活动前财务预测，活动后利润分析，各个活动效果横向对比；
- 企划
 - 根据行业品类分布及品牌自身情况，规划下一阶段销售&采购计划
 - 并跟踪采购计划的执行，销售计划的完成情况，并根据当前完成情况进行必要的调整；

B2C商城基本内容



商品展示



会员注册与登录



购物车



下单



支付



退换货

B2C展现：PC端/移动端页面

特卖会 原创品牌秀

— 首页 | 旗下品牌 — LIÉBO裂帛 尚世 尚雅之韵 | 16P 4866 | 会员中心 | 帮助中心 | 网站地图

您好, andbox_生产 退出登录 | 我的购物车 | 购物车0

您想买什么?

首页 全部商品 新品上新 羽绒服 连衣裙 毛衣 T恤 春风洋衣 会员中心 魔力商城 论坛

美, 只有一场不可思议

您想买什么?

LIÉBO裂帛

新品推荐

热卖推荐

品牌特卖

品牌故事

蕾丝开襟 桃花 多色七分袖衬衫 ¥179.8 (5.2折) 4-444	V领彩色印花绿色拼色针织衫长袖T恤 ¥229.8 (5.1折) 4-444	桃花原片印花长袖A字连衣裙 ¥188 (5.4折) 4-444	蕾丝开襟 长袖T恤 ¥139.8 (7折) 4-444	花色小V领订蕾丝 针织长袖T恤 ¥118 (7.9折) 4-444
蕾丝开襟 桃花 多色七分袖衬衫 ¥179.8 (5.2折) 4-444	蓝色条纹美拉德羊毛印花长袖连衣裙 ¥199.8 (5.1折) 4-444	波普 印花图案印花长袖连衣裙 ¥249 (5.3折) 4-444	2015最新原社家圆领针织裙子原条 ¥129.8 (6.5折) 4-444	2014秋冬最新原社家圆领羊毛大衣 ¥289.8 (3.2折) 4-444

甜美 NEW美 秋冬范儿

天使之城·品牌团

2.0折起 + 满件包邮

您想找什么?

热卖单品

立即购买 GO	立即购买 GO
热卖款 ¥99.8 原价269	热卖款 ¥233.1

B2C展现：移动设备嵌入

嵌入进微信服务号



女人节—待那春日百花时

嵌入进手机APP



B2C登陆： 第三方认证打通

淘宝网
Taobao.com

会员可进行引流处理，例：获取原站交易额后，按比例赠积分、等级等



B2C特有：积分商城

向_内_行_走_
LIÉBO裂帛

您好,sandbox_生产 退出登陆 | 我的裂帛 | 购物车0

您要找什么?



首页 魔力商品 魔力升级 魔力规则 魔力下载



您好!

sandbox_b2c@163.com

魔力: 24267

等级: 高级会员

签到 ✓ 得魔力

如签到不成功,请在当天截图并联系客服哦~

魔力商城。

用【淘宝账号】首次登陆官网

1. 可同步淘宝网上的裂帛最低折扣;
2. 另送此账号在裂帛消费总额10%的魔力值。



商城公告

20时28分 精灵j***e花费了2000魔力换购100元礼品卡;

11时01分 精灵5***7@***com花费了400魔力换购20元礼品卡;

10时20分 精灵1***8花费了5000魔力升级到;

22时21分 精灵美***心花费了2000魔力换购100元礼品卡;

22时21分 精灵美***心花费了1000魔力换购50元礼品卡;

22时19分 精灵t***6花费了1000魔力换购50元礼品卡。

魔力兑换礼品卡

七年, 不曾我们走得有多远, 从没有忘记为什么而出发。™

每个会员每月只能兑换一次同一面额的礼品卡

100元现金卡
- 全场无限制使用 -

100元礼品卡 (剩余67张)

2000魔力兑换

50元现金卡
- 全场无限制使用 -

50元礼品卡 (剩余73张)

1000魔力兑换

20元现金卡
- 全场无限制使用 -

20元礼品卡 (剩余79张)

400魔力兑换

10元现金卡
- 全场无限制使用 -

10元礼品卡 (剩余88张)

200魔力兑换

5元现金卡
- 全场无限制使用 -

5元礼品卡 (剩余95张)

100魔力兑换

B2C自有联盟

羽绒服、毛呢大衣、毛衣特惠

159
包邮

羽呢相衣

全场满399-30/499-50/759-100

冬,没有春天的鸟语花香,没有夏天的热情
没有秋天诱人的丰硕果实,但它洁白将世界装点的晶莹剔透
选一件暖衣,谈一场恋爱,过一季冬。

12月26日10点开抢 >>

申请裂帛会员

注册裂帛会员并激活联盟账户,登陆联盟网站添加账号信息。

获取代码

根据分类获取广告代码,粘贴在个人网站或博客合适的位置上。

获取佣金

通过您网站上推广的链接引入裂帛官网的有效订单即做为您的佣金。

结算时间

次月26日前支付上月的佣金分成,节假日后延。

B2C联盟成员



其他：呼叫中心系统

LIÈBO裂帛 客服系统 欢迎您！萍萍 修改密码 切换用户 退出系统

基础数据管理
订单管理
工单处理

- 工单管理
- 客户管理
- 工单处理
- 评价处理时间管理
- 丢失评价查询
- 客服事物单
- 客服折扣处理

外呼处理
统计分析
附加功能
客服管理
催付管理

首页 工单管理 新建工单

+ 保存 + 保存并继续 + 保存并生成事务单 【B2C店VIP会员】

基本信息

客户帐号:	monanjx	客户姓名:		联系方式:		收件人:	阿加西
省:	北京	市:	北京市	区:	通州区	收件地址:	九棵树东路436号
工单类型:	特殊评价	工单子类型:		商品款号:		收件电话:	13810502056
配送公司:		物流单号:		订单编号:	130417015593	外部单号:	130417015593
工单详情:	客户来电咨询商品是否补货			工单来源:	B2C店	发生时间:	2015/3/19 14:15:30
						来电电话:	

责任信息

责任部门:		责任人:	
扣分项目:		预计处罚:	

详细信息

规格:		解决方案:	
补偿方式:		损失金额:	0
重新发送邮件:	<input type="checkbox"/>	上传图片:	<input type="checkbox"/> 浏览... 上传图片

处理结果

处理状态:	未处理	处理部门:		抄送部门:		下次处理人:	
处理描述:				备注:			

提交淘宝

功能：来电弹屏、外呼业务、会员信息、订单处理、工单管理

其他：内部资产管理系统

我的待办 1

资产管理

公司件登记

其它

我的待办



流程名称	描述	发起人	业务单号	当前步骤	时间
资产领用申请	无	蓝桉	ZCLY15000104	IT总监审核	2015-04-10 11:53:16

5 10 20 200 1 第 1 - 1/1 条

流程图

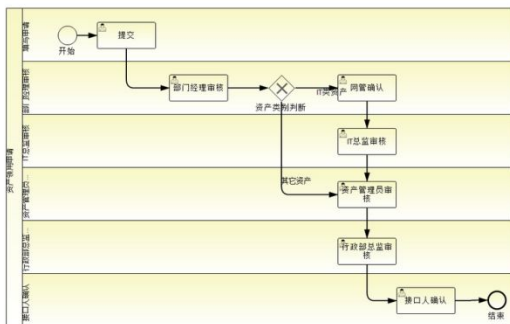

处理历史

名称	时间	处理人	处理方式	处理意见
开始	2015-04-09 10:26:05	蓝桉	流程开始	
提交	2015-04-09 10:26:05	蓝桉	提交	
部门经理审核	2015-04-09 11:15:54	石竹	同意	
网管确认	2015-04-10 11:53:16	郁果	确认	

功能：采购入库、盘点、领用申请、出库、归还

其他：员工酒吧消费系统



野耳朵酒吧消费说明



功能：采购入库、员工充值、下单消费、商品盘点

其他：实体店POS管理系统

五道口实体店

当前还有 0 笔销售订单未上传

商品代码	商品名称	颜色	尺码	单价	折让	数量	售价	金额
2525122...	20110516法国缙屋...	蓝花	XL	0.00	0	1	108.00	108.00

新增POS退仓

出库商品列表

出库单号: 6700000059 出库类型: 全部 保存(S) 条码导入(I) 规格导入(G) 取消(E)

款号	条码	颜色	尺码	出库数量	库存	所属货位	品牌	所属仓库	商品名称
2525	2525121502	蓝色	M	50	裂帛	上装	SOGO仓	20110516法国缙屋	屋顶观星
2525	2525122004	蓝花	XL	-8	裂帛	彩虹系列	SOGO仓	20110516法国缙屋	屋顶观星
2525	2525020302	黑色	M	17	裂帛	25	SOGO仓	20110516法国缙屋	屋顶观星
2525	2525020302	黑色	M	6	裂帛	上装	SOGO仓	20110516法国缙屋	屋顶观星
2525	2525122004	蓝花	XL	11	裂帛	上装	SOGO仓	20110516法国缙屋	屋顶观星

付款确认

需付款: 108.00 保存付款

付款方式: 现金

付款金额: 现金 刷卡

付款详情

选中某项 删除!

付款

确认付款(F) 会员(V) 试穿登记(R) 发票登记(I) 大仓发货(W) 取消交易(C)

销售功能：商品扫描、POS收银、活动折扣、会员折扣、销售退货
仓储功能：调货、进货入库、货位管理、快速盘点、退仓出库

其他：客服精灵聊天辅助

客服工具北京【qincai】

客户账号: 陆骄阳

低评数量/评价数量: 0/0

未完成数量/总工单数量: 0/0

心物裂帛直营店 天使之城官方旗舰店

客户信息

客户账号	陆骄阳
会员折扣	1.00
积分/魔力	0
最后升级时间	2014/7/29 17:27:34
历史总购买数	220
历史总金额	24199.49
总购买件数	288
总购买金额	28356.90
创建时间	2013/2/1 18:20:59
首次购买时间	2013/1/31 23:44:07
最新交易时间	2015/1/26 18:32:51

基础信息

手机	15312237908
邮编	214011
省	江苏省
市	无锡市
区	崇安区
地址	江苏省 无锡市 崇安区 ...
身高	154

消费走势-陆骄阳

消费走势

3391.72

订单记录-陆骄阳

订单编号	订单状态	店铺名称	拍单时间	实际...	物流...	退回金额	商品...	收货人	收货地址	查看
150307053103	全部发货	天使之...	2015/3/7...	44.00	0.00	0.00	2	...	渝碛路32号房屋与权属交易...	查看
140822002533	已完成	天使之...	2014/8/2...	7.00	0.00	32.00	1	...	无锡市广瑞路390号无锡...	查看
140822002733	已完成	天使之...	2014/8/2...	39.00	0.00	0.00	1	...	鱼洞巴县大道海天花园B12-2-1	查看

客户评价管理

修改 批量修改 导出全部评价 查询 导出电话 批量解释 自动回复 自动回复配置 取消并关闭

查询条件

评价类型: -全部- 记录时间: 2015-03-19 14:24:43 ~ 2015-03-19 14:24:43 处理状态: -全部-
体验度: -全部- 评价时间: 2015-03-19 14:24:43 ~ 2015-03-19 14:24:43 评价者:
所属店铺: -全部- 处理时间: 2015-03-19 14:24:43 ~ 2015-03-19 14:24:43 颜色标记: -全部-
反馈类型: -全部- 发货时间: 2015-03-19 14:24:42 ~ 2015-03-19 14:24:42 最小字数:
反馈明细: -全部- 选择分组: 旗A 外呼人员:
查看状态: -全部- 解释状态: -全部- 解释内容:

评价信息

编号	评价者	评价时间	评价内容	操作	评价解释
63778548	yanlingl...	2015-03-19...	衣服是修身款, 如果想要宽松效果, 要选大一码, 姬星态度很好!	处理	解释
63778549	坏孩子6...	2015-03-19...	面值很舒服, 颜色很衬肤色, 喜欢的别犹豫了	处理	解释
63778552	jyuchen...	2015-03-19...	好评!	处理	解释
63778553	香之1981	2015-03-19...	好评!	处理	解释
63778551	坏孩子6...	2015-03-19...	一如既往的满意, 版型修身, 面料舒服	处理	解释
63778554	esline	2015-03-19...	好评!	处理	解释
63778550	esline	2015-03-19...	好评!	处理	解释
63778556	k52900	2015-03-19...	还好, 有点胖!	处理	解释
63778555	m13232...	2015-03-19...	不错	处理	解释
63778560	zlyj	2015-03-19...	料子舒服, 穿着正合适, 样式很好	处理	解释
63778557	zlyj	2015-03-19...	款式不错, 就是黑的不是纯正	处理	解释
63778545	vovozha...	2015-03-19...	好评!	处理	解释

总页数: 221977 总条数: 4439537 当前第 1 页 转到 首页 上一页 下一页 末页 每页 20 条

功能：会员等级、折扣、评价查询、活动查询、尺码推荐、发货进度

其他：微信公众号、服务号



功能：服务号用户订单查询、微店

其他：移动端活动宣传页



其他：品牌游戏推广



互动小游戏，品牌及活动推广、吸引流量



非常感谢!

www.liebo.com